

WEZEL
W8, W12, W16, W19, W21, W25,
W26, W33

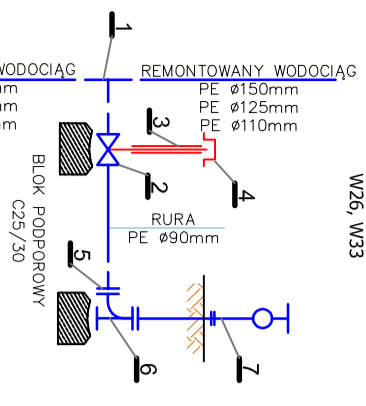

WEZEL
W1, W20, W22, W24
(włączenie do istniejącego wodociągu A/C)

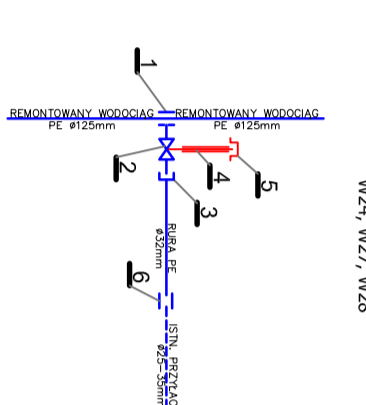

WEZEL
W2, W4, W5, W6, W7, W10, W11, W17, W18, W20,
W24, W27, W28

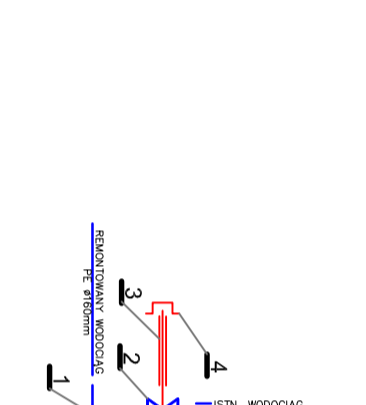

WEZEL
W3

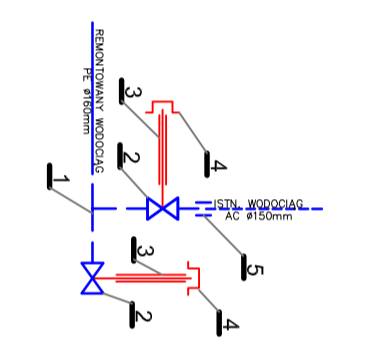

WEZEL
W13
(włączenie do istniejącego wodociągu Ø150A/C)

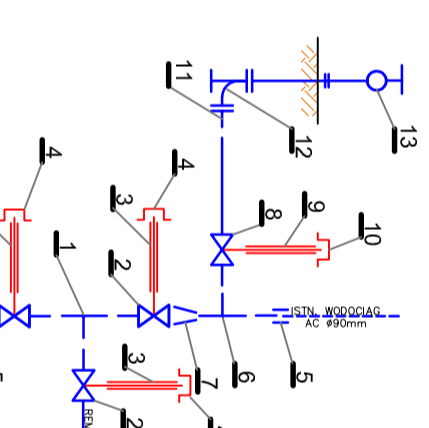

WEZEL
W9

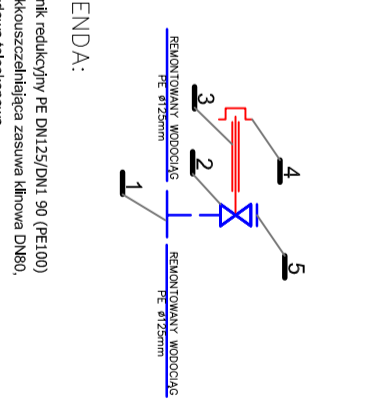

WEZEL
W13

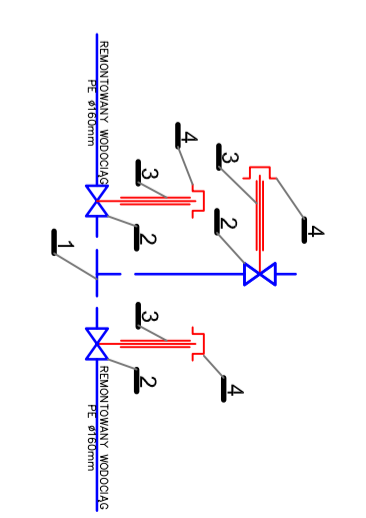

- LEGENDA:
1. Trójnik redukcyjny PE DN125/DN1 90 (PE100)
 2. Miękkouszczelnialigica zasuwowa kłonowa z kielichami wkladowymi do rur PE I PVC DN80.
 3. Obudowa teleskopowa
 4. Stryczyka uliczna zatkana
 5. Tuleja kołnierзова DN125/DN100 (PE100)
 6. Łuk kołnierzowy 90° ze stopką, typ N DN80
 7. Zdejmowy hydrant nadziemny H4 DN80 zabezpieczony w przypadku zamerzania

- LEGENDA:
1. Uniwersalna opaska oddzielająca do namierzania pod ciśnieniem, zatkana z odłączką 2"
 2. Kołnierzyka zasuwowa oddzielająca ISO z 2włokny POM
 3. Zdejmowy hydrant nadziemny H4 ISO z 2włokny POM z odłączką w zakresie średnic 32mm
 4. Teleskopowa przedłużeniowa
 5. Stryczyka uliczna zatkana
 6. Śluzki dźwigniowa (dławniawierze śluzka prosta - mufa śluzkowa)

- LEGENDA:
1. Trójnik PE DN150/DN1 150 (PE100)
 2. Miękkouszczelnialigica zasuwowa kłonowa DN150.
 3. Obudowa teleskopowa
 4. Stryczyka uliczna zatkana
 5. Łącznik umowy do rur PE / AC z funkcją zabezpieczenia przed przesuszeniem
 6. Redukcja DN150/DN1 90
 7. Trójnik PE DN90/DN1 90 (PE100)
 8. Miękkouszczelnialigica zasuwowa kłonowa z kielichami wkladowymi do rur PE I PVC DN80.
 9. Obudowa teleskopowa
 10. Stryczyka uliczna zatkana
 11. Tuleja kołnierзова DN125/DN100 (PE100)
 12. Łuk kołnierzowy 90° ze stopką, typ N DN80
 13. Zdejmowy hydrant nadziemny H4 DN80 zabezpieczony w przypadku zamerzania

WEZEL
W14

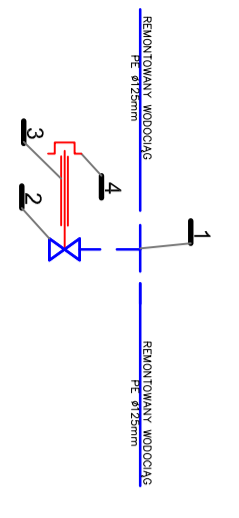

WEZEL
W15, W24

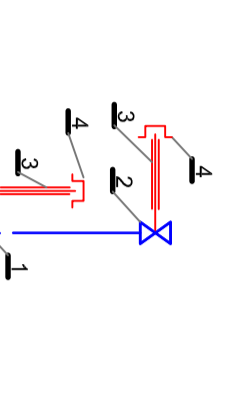

WEZEL
W22

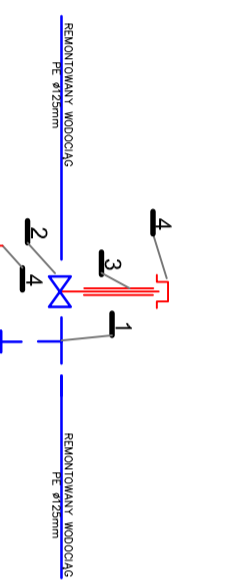

WEZEL
W22

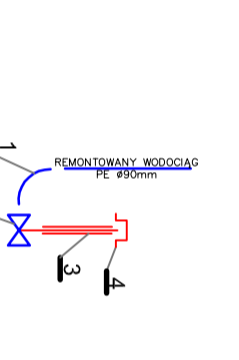

WEZEL
W29

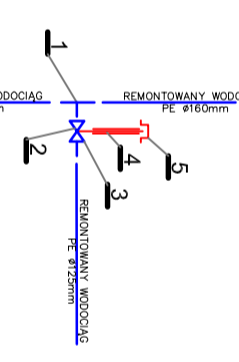

WEZEL
W31

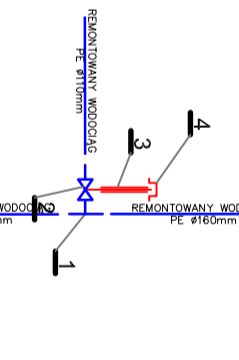

- LEGENDA:
1. Trójnik redukcyjny PE DN125/DN1 90 (PE100)
 2. Miękkouszczelnialigica zasuwowa kłonowa DN80.
 3. Obudowa teleskopowa
 4. Stryczyka uliczna zatkana

- LEGENDA:
1. Trójnik PE DN90/DN1 90 (PE100)
 2. Miękkouszczelnialigica zasuwowa kłonowa DN80.
 3. Obudowa teleskopowa
 4. Stryczyka uliczna zatkana
 5. Łącznik umowy do rur PE / AC (Łuk kołnierzowy) z funkcją zabezpieczenia przed przesuszeniem

- LEGENDA:
1. Trójnik redukcyjny PE DN125/DN1 90 (PE100)
 2. Miękkouszczelnialigica zasuwowa kłonowa DN80
 3. Obudowa teleskopowa
 4. Stryczyka uliczna zatkana

- LEGENDA:
1. Łuk 90° PE DN90/DN1 90 (PE100)
 2. Miękkouszczelnialigica zasuwowa kłonowa DN80.
 3. Obudowa teleskopowa
 4. Stryczyka uliczna zatkana

- LEGENDA:
1. Trójnik redukcyjny PE DN150/DN1 125 (PE100)
 2. Miękkouszczelnialigica zasuwowa kłonowa DN150.
 3. Obudowa teleskopowa
 4. Stryczyka uliczna zatkana

- LEGENDA:
1. Trójnik redukcyjny PE DN150/DN1 110 (PE100)
 2. Miękkouszczelnialigica zasuwowa kłonowa DN150.
 3. Obudowa teleskopowa
 4. Stryczyka uliczna zatkana

Branża :	SANITARNA	Data	08.2012
Opracowanie:	PRZEBUDOWA DRÓG GMINNYCH - ULICE 1-go MAJA I WIEJSKA W WYMIARKACH	Nr rys.	6
Adres inwestycji:	68-131 Wymarki ul. 1-go Maja; ul. Wiejska; ul. Ogrodowa dzielnica numer : 25; 160; 48; 188; 180; 170; 174; 180; 149;	Skala	
Inwestor:	GMINA WYMIARKI 68-131 Wymarki ul. Księcia Włodziła 5		
Nazwa rysunku:	Schematy montażowe węzłów podłączeniowych		
Imię i Nazwisko	Nr upr.	Nr upr.	Podpis
PROJEKTANT	inż. Tomasz Dziok	LBS/0082/P/OOS/10	
SPRAWDZIL			